

## Farolas

# ATLANTA



**Tipo de luminaria:** Farola

**Sistema óptico:** Difusor de policarbonato Opal de alto rendimiento Opto Max

**Distribución de luz:** Difusa - Simétrica

**Materiales:** Cuerpo de inyección de aluminio, Base y Columna de acero

**Tratamiento de superficie:** Pintura en polvo poliéster

**Fuente de led:** Interna Incorporada

**Drivers:** Helvar / Philips

## Lámparas

Forte GEN3 G3.20x20

## Colores



CÓDIGO		POTENCIA	FLUJO	MEDIDA
ATLA14C	CABEZAL	75 w	11000 lm	660x440 mm
ATLA14F	FAROLA	75 w	11000 lm	660x440x3000 mm

## Dimensiones

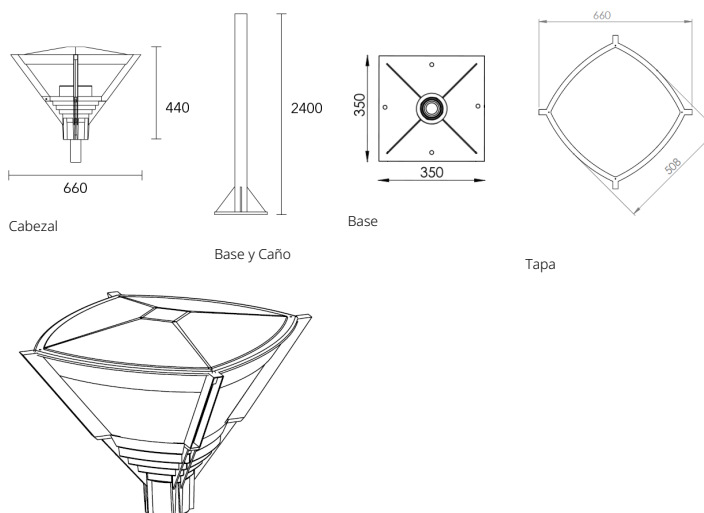

Vista 3D

## Fotometría

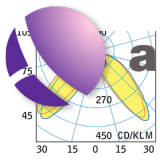

aurailuminación

SEMIPLANOS C  
90  
180  
270

Ficha técnica